

Секция фреонового охладителя F42T

Описание и комплектация

Секция фреонового охладителя предназначена для охлаждения воздуха (требуется ККБ). Секция используется совместно с вентиляционной установкой, комплектуется термо- и шумоизолированным корпусом и 4-х рядным фреоновым охладителем.

Технические характеристики

Тип фреонового охладителя F42, объем 0,86 л
Масса 15 кг

Габаритные и присоединительные размеры

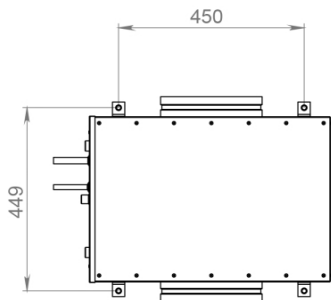
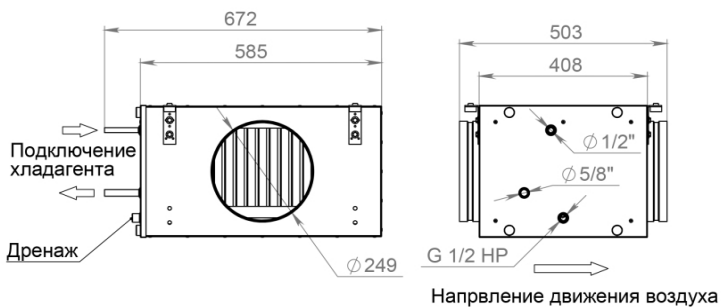

Исполнение подвесное
Сторона подключения правая

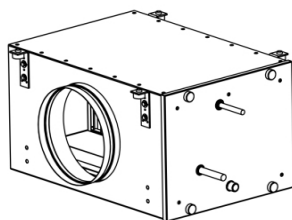

Варианты исполнения

Сторона подключения:

- правая
- левая

Тип крепления:

- потолочное

Сторона тех. обслуживания:

- по стороне подключения

Для обслуживания необходимо свободное пространство не менее ширины (высоты) секции

Присоединительные размеры

Вход и выход: без гибкой вставки, D250 мм

Патрубок дренажа: G 1/2 HP

Фреоновый охладитель: 1/2 : 5/8"